

# Opel Movano Chassis



Wir leben Autos.



## Komplet program. Komplette muligheder

Opel Movano Chassis er mulighedernes bil. Fås i 3 længder, som enkelt- eller dobbelt kabine, med for- eller baghjulstræk og med enkel eller tvilling montering. Fysisk stærke, stabile og teknisk konfigureret med løsninger, der sikrer fleksibel og funktionel opbygning.







MOVANO

## Mandskab og materialer.

Erhverslivets transportløsninger stiller ofte store krav til både kapacitet og fleksibilitet. Dette gælder også, når behovet er transport af mandskab og materialer. Enkeltkabine chassis betyder plads til 3 personer og muligheder for optimal materialekapacitet alt efter opbygning. Dobbeltkabine mere end fordobler mandskabskapaciteten op til 7 personer uden at gå på kompromis med opbygningen.



Rummelighed, sikkerhed og et højt komfortniveau er nøglebegreber for Opel Movano. I både enkelt- og dobbeltkabine chassis er der rigelig med albueplads og de velformede sæder med sikkerhedssele og nakkestøtter passer godt på mandskabet.



I Opel Movano dobbeltkabine er der et stort og praktisk opbevaringsrum under bænkesædet.



Opel Movano dobbeltkabine er en god og naturlig base for montørholdet med skiftende arbejdssteder. Med plads op til 7 personer er der garanteret næsten ingen grænser for hvilke opgaver der kan løses.





Servicebil, mandskabsvogn, montørbil, kølebil, flyttebil, ladbil, glarmesterbil og fejleblad er blot nogle af de utallige muligheder for at opbygge og tilpasse Opel Movano chassis til virksomhedens individuelle transportbehov.

## Individuelle biler til individuelle behov.

Opel Movano chassis er skabt som fundament for individuel opbygning. Med driftsikre og økonomiske motorer, en forstærket og kompakt undervogn, mulighed for tvillinghjul og baghjuls-træk er alle muligheder åbne for en opbygning, der matcher den enkelte virksomheds individuelle transportbehov. Hør mere om opbygning hos din lokale Opel forhandler.

# Opel Movano Chassis mål og data

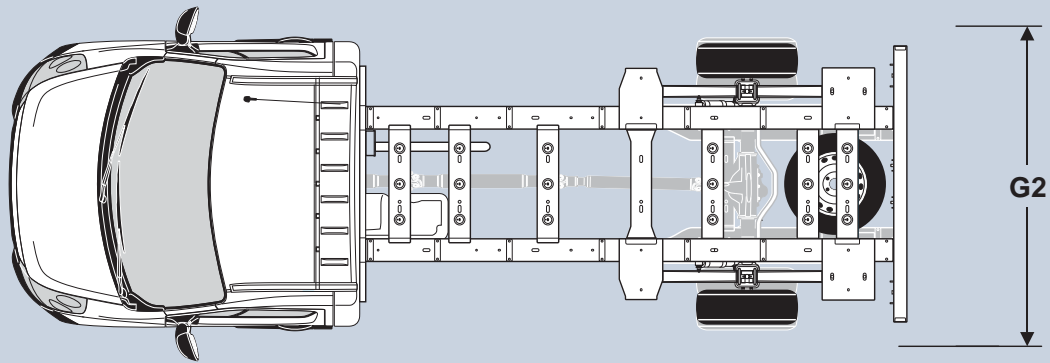
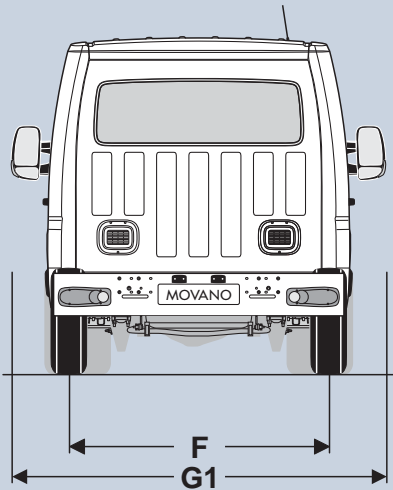
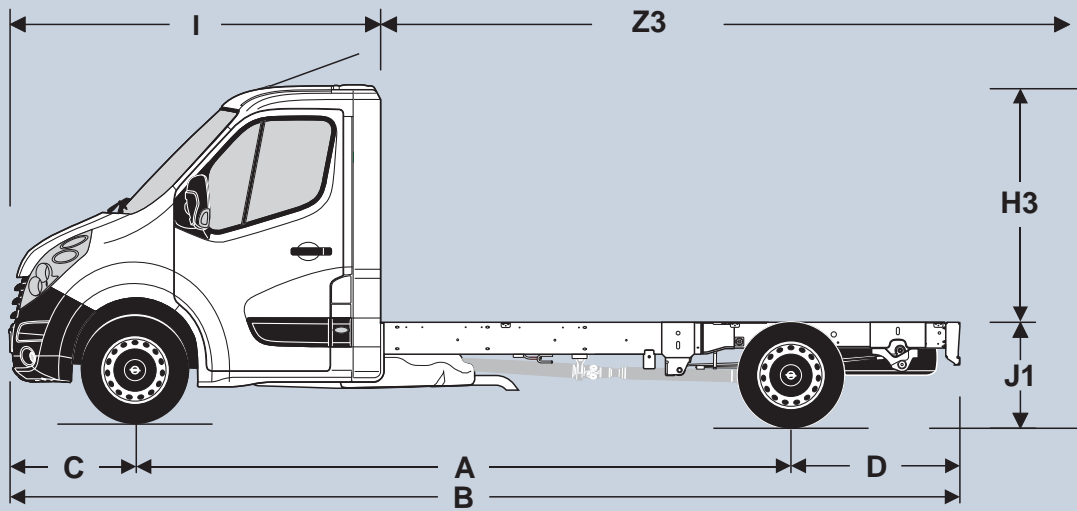
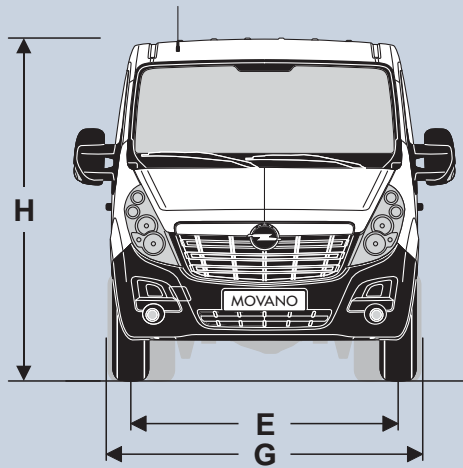

## Opel Movano (X62) Mål ved chassis med enkeltkabine

Version Længde		L2	L3	L3	L4
		Forhjulstræk (enkelthjul)		Baghjulstræk (tvillingehjul)	
Tagversion		H1	H1	H1	H1
zGG		3500 kg	3500 kg	3500/ 4500 kg	3500/ 4500 kg
A		3682	4332	3682	4332
B		5643	6293	6193	6843
C		842	842	842	842
D		1119	1119	1669	1669
E		1750	1750	1750	1750
F		1730	1730	1612	1612
G		2070	2070	2070	2070
G1	Min. / Maks.	2470 / 2654	2470 / 2654	2470 / 2654	2470 / 2654
G2 *	Min. / Maks.	2170 / 2350	2170 / 2350	2170 / 2350	2170 / 2350
H	Min./Maks.	2259 / 2265	2252 / 2258	2278 / 2283	2267 / 2273
H3		1569	1569	1569	1569
I		2458	2458	2458	2458
J1	Min./Maks.	735 / 740	736 / 741	784 / 787	786 / 789
Z3 *	Min. / Maks.	3182 / 3464	3832 / 4838	3639 / 3991	4289 / 5468

### SIGNATURFORKLARING

zGG = Tilladt totalvægt  
A = Akselafstand  
B = Total længde  
C = Overhæng foran  
D = Overhæng bag  
E = Sporvidde foran  
F = Sporvidde bag  
G = Totalbredde (uden spejle)

G1 = Totalbredde med standardsidespejle  
G2 \* = Opbygningens totalbredde for sidespejle med lang arm  
H = Totalhøjde basiskøretøj (uden opbygning)  
H3 = Afstand kabinetag til overkant længdedrager chassis  
I = Afstand front til bagkant af kabinen  
J1 = Afstand kørebane til overkant længdedrager chassis  
Z3 \* = Opbygningslængde

# Opel Movano Chassis mål og data

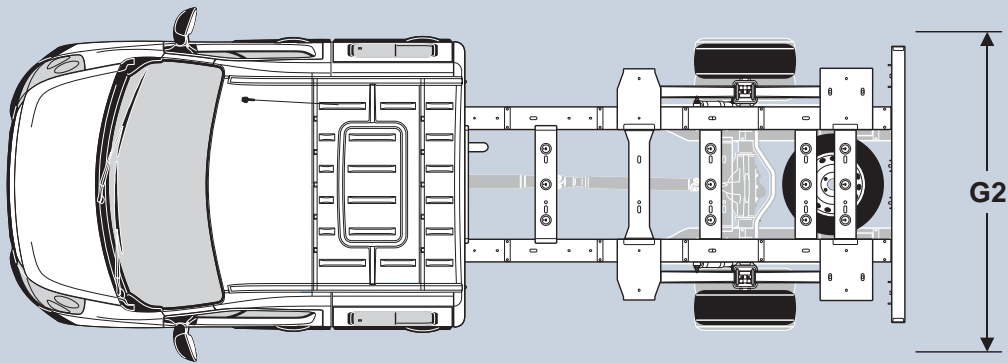
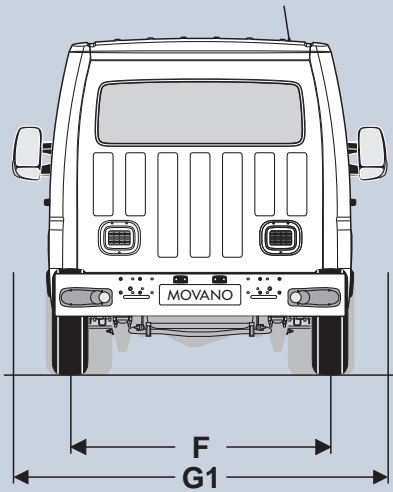
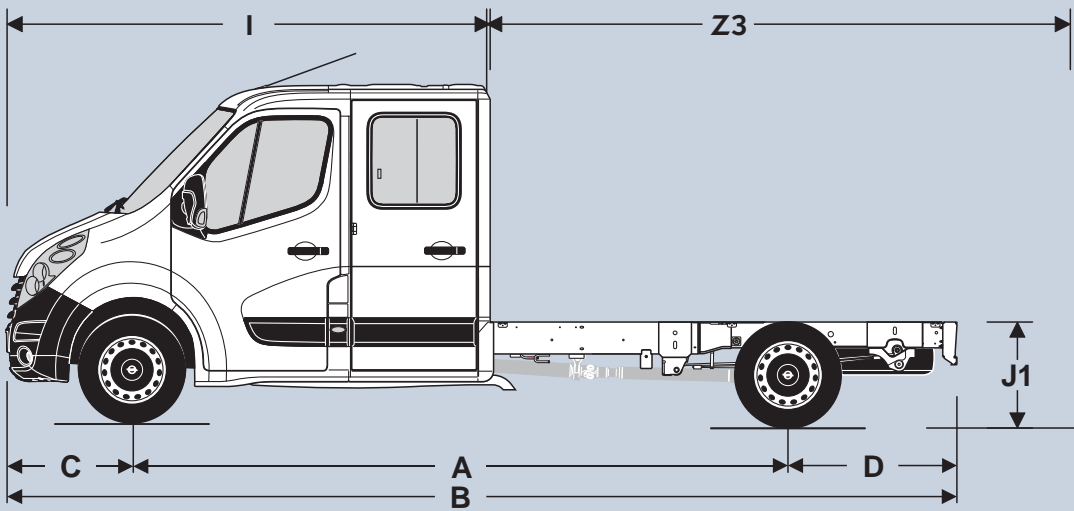
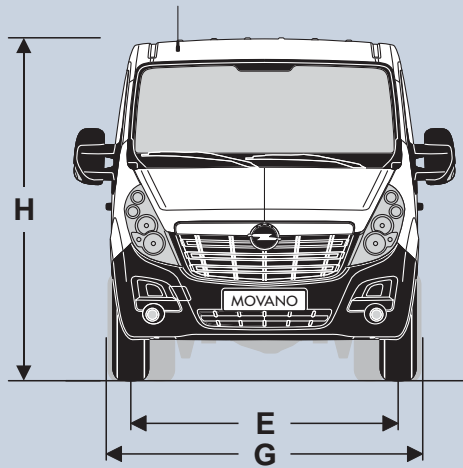

# Opel Movano (X62) Mål ved chassis med dobbeltkabine

Version Længde		L3	L3	L4
		Forhjulstræk	Baghjulstræk (tvillingehjul)	
Tagversion		H1	H1	H1
zGG		3500 kg	3500/ 4500 kg	3500/ 4500 kg
A		4332	3682	4332
B		6293	6193	6843
C		842	842	842
D		1119	1669	1669
E		1750	1750	1750
F		1730	1612	1612
G		2070	2070	2070
G1	Min./Maks.	2470 / 2654	2470 / 2654	2470 / 2654
G2 *	Min./Maks.	2170 / 2350	2170 / 2350	2170 / 2350
H	Min./Maks.	2258 / 2263	2295 / 2301	2282 / 2286
I		3208	3208	3208
J1	Min./Maks.	731 / 736	775 / 780	778 / 781
Z3 *	Min. / Maks.	3082 / 4042	2889 / 2889	3539 / 4434

## SIGNATURFORKLARING

zGG = Tilladt totalvægt  
 A = Akselafstand  
 B = Total længde  
 C = Overhæng foran  
 D = Overhæng bag  
 E = Sporvidde foran  
 F = Sporvidde bag  
 G = Totalbredde (uden spejle)

G1 = Totalbredde med standardsidespejle  
 G2 \* = Opbygningens totalbredde for sidespejle med lang arm  
 H = Totalhøjde basiskøretøj (uden opbygning)  
 I = Afstand front til bagkant af kabinen  
 J1 = Afstand kørebane til overkant længdedrager chassis  
 Z3 \* = Opbygningslængde

# Opel Service

For din virksomhed er det altafgørende, at varevognen er i orden. For Opel betyder pålidelighed og kvalitet meget mere end blot fremstilling og levering af biler med førsteklasses teknologi og motorkraft. Vi har et omfattende serviceprogram til hver enkelt Opel varevogn, og vi garanterer vores kunder den højeste kvalitet længe efter, at leveringen har fundet sted.

## Service i hele Europa

Mange Opel værksteder i Europa, heraf en del specialiserede varevognsværksteder, er klar til at yde professionel og hurtig service. Du får altid at vide, hvad der er lavet og hvorfor, og du får en udførligt specificeret regning.

## Opels fem serviceløfter

### – Ingen tidsbestilling – du får diagnosen straks

Får du brug for at besøge et Opel varevognsværksted, bliver din bil straks tjekket, endda uden aftale. Mindre reparationer klares, mens du venter.

### – Reparation af sliddele samme dag

Indleverer du bilen inden kl. 12 for at få udskiftet sliddele såsom bremses, udstødning eller støddæmpere, garanterer vi, at reparationen bliver udført samme dag.

### – Alternativ transport

Tager en reparation længere end 3 timer, finder vi en alternativ transportløsning – gratis. Dette gælder vognens første 2 leveår.

### – Direkte reparatørkontakt via CV Hotline

Ring til din Opel varevognsforhandler, hvis du har brug for råd og vejledning.

### – 1 års Opel Assistance ved vejhælp

Gælder for alle nye varevogne første år efter den dag, de første gang blev registreret eller leveret fra forhandleren. Gælder hvis der opstår driftsstop undervejs, eller hvis varevognen bliver skadet. Uanset hvor du er, er Opel Assistance klar til at hjælpe – mere end 30 europæiske lande, 24 timer i døgnet, alle ugens dage. Ordningen omfatter f.eks. hjælp på vejen, bugsering, erstatningsvarevogn, hotelindkvartering eller videre transport, f.eks. med tog eller fly.

Du får udvidet din Opel Assistance med et år ad gangen, blot du foretager dine årlige/40.000 km serviceeftersyn hos et autoriseret Opel værksted. Dette gælder både nye og brugte varevogne i hele bilens levetid.

### Originale Opel reservedele og tilbehør har 2 års reklamationsret

Du kan købe Opel reservedele og tilbehør i Opel Shop, hvor du finder alt, hvad du skal bruge til at gøre bilen mere komfortabel eller til at få opfyldt individuelle behov. Her får du også ekspertbistand. Der er 2 års reklamationsret på alle originale dele og alt originalt tilbehør fra Opel, uden kilometerrestriktioner eller arbejdsomkostninger, forudsat, at reparationen foretages af en autoriseret Opel varevognsreparatør.

### 2 års garanti på nye køretøjer

Denne garanti gælder alle nye Opel køretøjer i 24 måneder efter første registreringsdato eller efter, at den autoriserede forhandler har leveret køretøjet – uden nogen kilometerrestriktioner

### 6 års garanti mod gennemtæring af karosseriet

Opel giver en sikker langtidsgaranti mod gennemtæring af karosseriet. Så længe du blot får udført det anbefalede vedligeholdelsesarbejde på bilen.

### Leasing

Hvis du beslutter dig for at lease din Opel, tilpasser vi leasingbetingelserne til din økonomi og finansielle potentialer. Din Opel forhandler fortæller gerne mere om de forskellige fleksible leasingbetingelser.

### Kundeinformationscenteret

Din Opel varevognsforhandler står til rådighed for spørgsmål og henvendelser. Ønsker du oplysninger om en varevogn, kan du også kontakte Opels kundeinformationscenter på tlf. 39 97 85 00.

### www.opel.dk

Har du brug for vigtige oplysninger? Så indeholder Opels hjemmeside en masse information og nyheder om biler og kørsel. Adressen er [www.opel.dk](http://www.opel.dk). Kom og besøg os online med det samme. Så får du de seneste nyheder og produktopdateringer fra Opel.

### Genbrug

Opels mål er at skåne miljøet mest muligt. Mere information om Opels genbrugsstyrede design samt genbrug af udrangerede køretøjer findes på [www.opel.dk](http://www.opel.dk)

[www.opel.dk](http://www.opel.dk)

Nogle illustrationer i denne brochure viser udstyr, der ikke er standard. Det viste udstyr kan købes som ekstraudstyr. Brochurens oplysninger og data var korrekte, da den gik i trykken, og udstyret samt tekniske specifikationer er baseret på oplysninger, som forelå på dette tidspunkt. På grund af den stadige tekniske udvikling forbeholder vi os ret til at foretage ændringer uden varsel i såvel specifikationer som farver og udstyr, og der tages endvidere forbehold for fejl i udstyr og specifikationer. Desuden gør vi opmærksom på, at de trykte farver kan afvige fra de faktiske. Endelig tager vi i enhver henseende forbehold for trykfejl. Opel Danmark, marketing. ADAM OPEL GmbH, Rüsselsheim

Udgave 02/11



PEFC-certificeret

Denne brochure er fremstillet af papir, der lever op til reglerne om bæredygtig skovdrift.

[www.pefc.dk](http://www.pefc.dk)